

CROCS DE LARGAGE QRH

Largage des lignes d'amarrage avec un effort minimum même en pleine charge.

Simple, doubles, triples ou quadruples, les crocs de largage de notre partenaire répondent aux exigences les plus strictes des clients.

Certifiés LR, ABS, BV, DNVGL, NK, KR les crocs de largage sont vérifiés et testés avant embarquement.

Ils peuvent faire l'objet d'une assistance à l'installation et d'une formation à l'utilisation.

Les composants électriques de qualité proviennent de fabricants renommés et présents dans la majorité des pays.

CARACTÉRISTIQUES DES CROCHETS

- Bases qui s'adaptent aux projets de nouvelles constructions, de modernisation et de mise à niveau
- Cabestans intégrés avec moteurs logés dans la base de support
- Certification zone dangereuse (lorsque nécessaire)
- Les crochets peuvent être utilisés à de grands angles horizontaux et verticaux
- Des mécanismes de largage 'à toute épreuve' sont intégrés dans le corps des crochets
- Les crochets permettent le largage contrôlé de toutes les charges de travail.
- La charge de 20 kg du levier de largage est conforme aux recommandations en matière de sécurité
- Crochet de contrepoids pour une remise au point de départ facile
- Le profil des crochets moulés minimise le frottement contre les câbles d'amarrage
- Maintenance faible, conception durable, fiable et raffinée qui a fait ses preuves

APPLICATIONS

- Quais à méthaniers
- Quais à pétroliers
- Quais à transporteurs de GPL
- Quais à liquides en vrac
- Quais à charbon/minerais de fer
- Postes Ro-Ro
- Terminaux à conteneurs

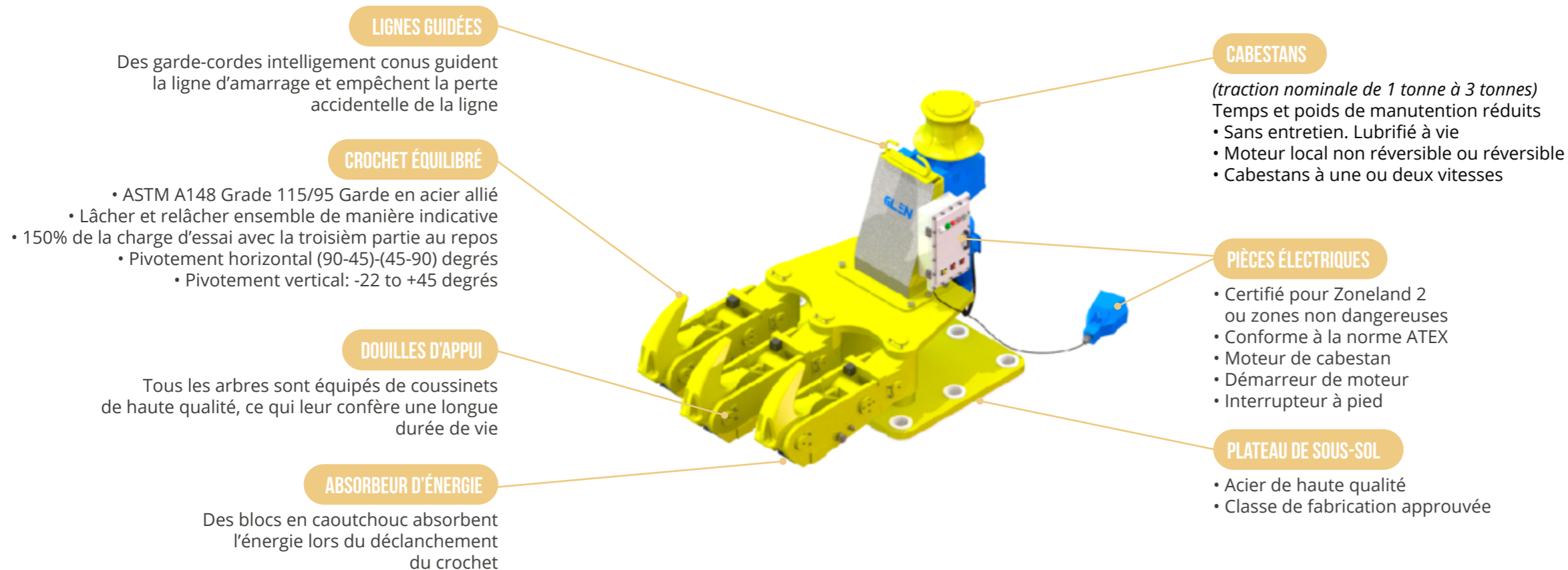

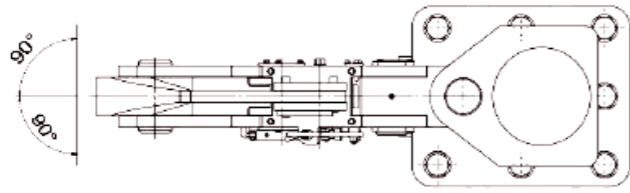

SINGLE

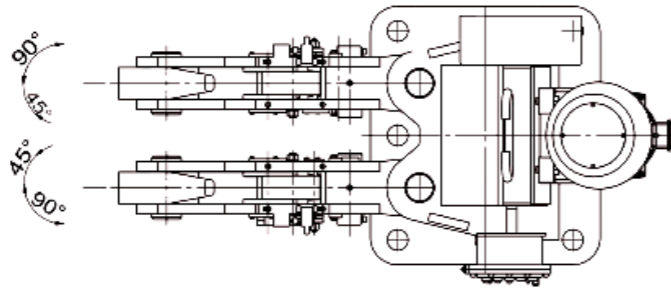

DOUBLE

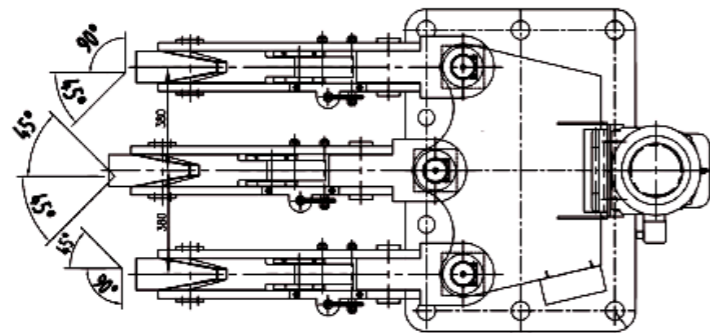

TRIPLE

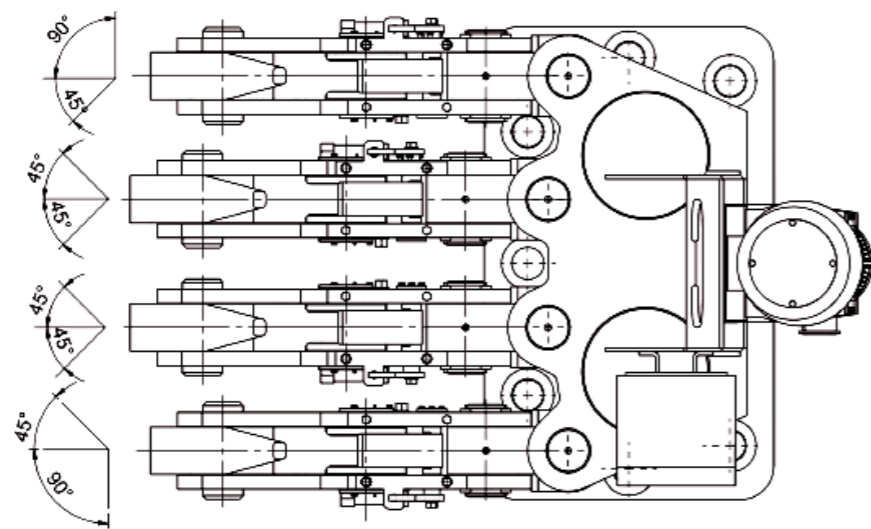

QUADRUPLE

CHARGES DE TRAVAIL DE SÉCURITÉ

Crochet d'amarrage 450kN, 600kN, 750kN, 1,000kN,
1,250kN, 1,500kN

Crochet de remorquage 100kN, 400 kN, 750 kN, 1,000 kN,
1,250 kN, 1,500 kN

Crochet de remorquage en mer 2,000kN, 2,500 kN

Cabestan électrique intégré

Classification des zones : 10kN, 15kN, 20kN, 30kN

Non dangereux Zone 1 - 2

Dangereux Zone 21 - 22

**Des capacités personnalisées sont proposées sur demande*

Charge de largage =SWL Charge d'essai =SWL x 1.5

Force de déclenchement manuel inférieure à 150N à SWL

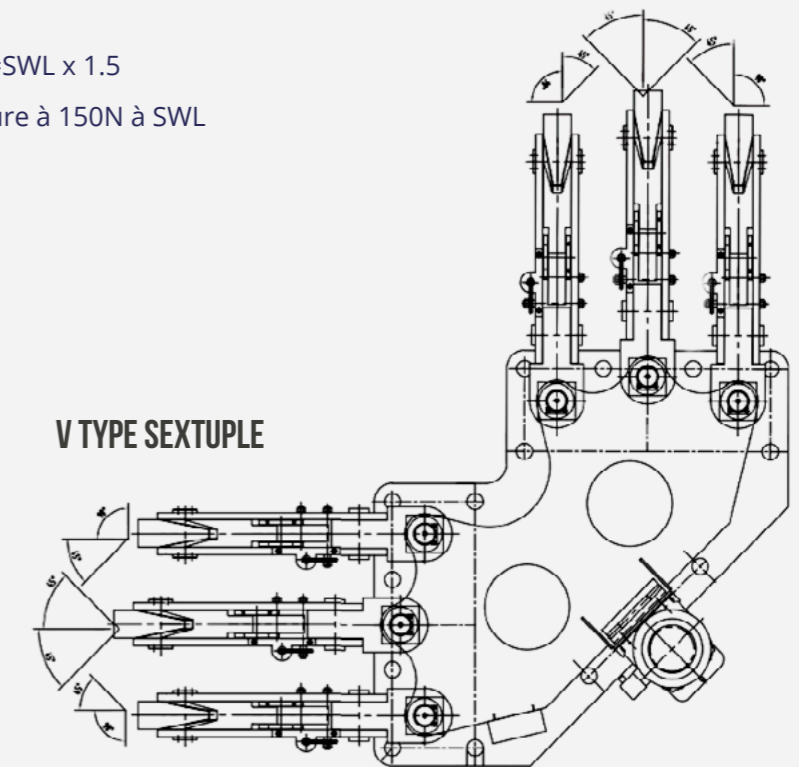

V TYPE SEXTUPLE

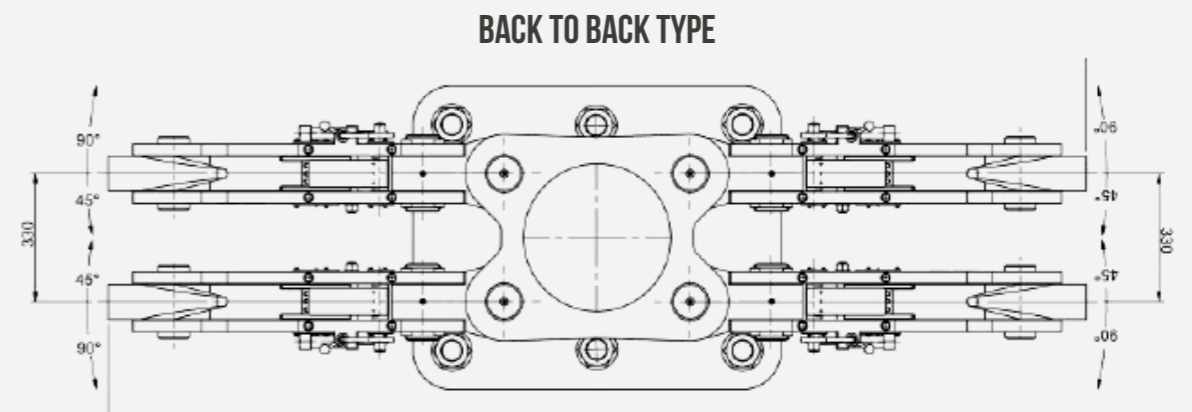

BACK TO BACK TYPE